

**RÉPUBLIQUE DE DJIBOUTI**

**Unité - Égalité - Paix**

**MINISTÈRE DE L'ÉDUCATION NATIONALE  
ET DE LA FORMATION PROFESSIONNELLE**

**ANNALE BAC 2018**

**TERMINALE L**

**ÉQUIPE DE VALIDATION**

Coordinateurs des CRC



Centre de Recherche,  
d'Information et de Production  
de l'Éducation Nationale

Direction de l'édition et du suivi éditorial : M. ELMI MOUSSA HASSAN  
Coordination graphique : Mme. ZAMZAM MOHAMED BOGOREH  
**Couverture** : Mme. ABIRRE AHMED MOHAMED

**Maquette et mise en page** : Mme. ABIRRE AHMED MOHAMED

Le Directeur Général du CRIPEN, **M. SAÏD NOUR HASSAN**, remercie de leur participation :

- | La Direction des Examens et Concours
- | Les conseillers pédagogiques des disciplines respectives
- | Les inspecteurs et conseillers référents
- | Les experts

# PRÉFACE

À la fin de la réforme de l'enseignement général qui a abouti à la mise en place du baccalauréat djiboutien (session 2016), le CRIPEN s'est immédiatement tourné vers un complément. L'objet de cette annale va dans ce sens. Les sujets sont conformes au nouveau programme et sont élaborés par des inspecteurs. Réalisés à partir de sujets sortis au baccalauréat 2016 et ceux du bac blanc de la même année, ces multi annales sont accompagnés des corrigés détaillés pour permettre aux futurs bacheliers de mieux appréhender les questions essentielles que posent les différents examens. Les travaux de compilation et de réécriture de la plupart des corrigés ont commencé à la fin de l'année 2016 et se sont poursuivis jusqu'au mois de février 2017.

Le projet, qui est une partie prenante de la politique du ministère axée sur l'amélioration de la qualité, a mobilisé l'ensemble des principaux acteurs de l'Education Nationale notamment la DEC, les responsables des différents établissements publics du secondaire, les équipes intervenant sur toute la chaîne éditoriale au CRIPEN.

De la collecte des sujets à la production finale des annales en passant par la relecture et les différents ajustements nécessaires avant la mise en page, les équipes impliquées dans ce processus ont dû travailler sans relâche durant quatre mois. Un laps de temps relativement court comparé à la taille des tâches effectuées. Fort heureusement, les institutions ainsi que toutes les personnes sollicitées se sont montrées disponibles et ont répondu de façon positive à la demande du CRIPEN.

Toujours par rapport à la lisibilité de cet annale, l'idée de séparer sujets et corrigés n'est pas dû au hasard. C'est un choix didactique délibéré pour éviter aux utilisateurs d'être systématiquement tentés par des corrigés en vis-à-vis.

Au total, même en l'absence d'une recherche en tant que telle, le travail ne fut pas moins ardu et les résultats sont aujourd'hui à la hauteur des attentes. Avec ces nouveaux annales, une certitude : celle de pouvoir enfin s'exercer sur des sujets touchant un large panel de notions étudiées au cours de l'année. Cela démontre aussi les capacités du CRIPEN à s'adapter aux normes éditoriales internationales.

Vos suggestions sont les bienvenues pour nous aider à améliorer nos outils pour vous, et pour les futurs candidats [...].

# SOMMAIRE

## SUJETS

<b>PHILOSOPHIE :</b> .....	<b>11</b>
<b>SUJET 1 :</b> .....	<b>12</b>
<b>SUJET 2 :</b> .....	<b>13</b>

<b>ANGLAIS :</b> .....	<b>14</b>
<b>SUJET 1 :</b> .....	<b>15</b>
<b>SUJET 2 :</b> .....	<b>19</b>

<b>FRANÇAIS :</b> .....	<b>21</b>
<b>SUJET 1 :</b> .....	<b>22</b>
<b>SUJET 2 :</b> .....	<b>26</b>

<b>HISTOIRE-GÉOGRAPHIE :</b> .....	<b>29</b>
<b>SUJET 1 :</b> .....	<b>30</b>
<b>SUJET 2 :</b> .....	<b>35</b>

<b>MATHS-INFOS :</b> .....	<b>37</b>
<b>SUJET 1 :</b> .....	<b>38</b>
<b>SUJET 2 :</b> .....	<b>41</b>

<b>ARABE :</b> .....	<b>43</b>
<b>SUJET 1 :</b> .....	<b>45</b>
<b>SUJET 2 :</b> .....	

# SOMMAIRE

## CORRIGÉS

<b>PHILOSOPHIE :</b> .....	<b>123</b>
<b>SUJET 1 :</b> .....	<b>124</b>
<b>SUJET 2 :</b> .....	<b>133</b>

<b>ANGLAIS :</b> .....	<b>147</b>
<b>SUJET 1 :</b> .....	<b>148</b>
<b>SUJET 2 :</b> .....	<b>151</b>

<b>FRANÇAIS :</b> .....	<b>159</b>
<b>SUJET 1 :</b> .....	<b>160</b>
<b>SUJET 2 :</b> .....	<b>161</b>

<b>HISTOIRE-GÉOGRAPHIE :</b> .....	<b>166</b>
<b>SUJET 1 :</b> .....	<b>167</b>
<b>SUJET 2 :</b> .....	<b>172</b>

<b>MATHS-INFOS :</b> .....	<b>210</b>
<b>SUJET 1 :</b> .....	<b>211</b>
<b>SUJET 2 :</b> .....	<b>215</b>

<b>ARABE :</b> .....	<b>231</b>
<b>SUJET 1 :</b> .....	<b>233</b>
<b>SUJET 2 :</b> .....	<b>232</b>

## I - CONSEILS GÉNÉRAUX

Nous souhaitons vous donner brièvement quelques conseils généraux.

1. Ne pas arriver à l'examen fatigué, donc bien dormir la veille des examens ;
1. Programmer votre réveil ;
2. Ne pas oublier vos matériel ;
3. Ne pas signer ou mettre un quelconque signe indiquant la provenance de la copie.

## II - CONSEILS DISCIPLINAIRES

### 1. EN MATHÉMATIQUES

#### Analyse de l'énoncé

Avant de commencer, comptez le nombre de pages du sujet.

Effectuez deux lectures de l'énoncé : une globale pour découvrir les parties du cours utilisées, la seconde pas à pas, en décryptant l'énoncé et en notant au brouillon vos idées.

#### Comprendre le déroulement des questions

- Les questions d'un exercice ou d'un problème sont souvent liées les unes aux autres.  
Pensez en particulier qu'une question commençant par « En déduire que ... » doit s'appuyer sur le résultat de la question précédente.
- Repérez si l'une des questions ne donne pas la réponse à une question située plus haut dans le texte.
- Il arrive aussi fréquemment que, dans la partie A, on demande d'étudier une fonction  $f$  et que, dans la partie B, on demande d'étudier une fonction  $g$  en utilisant les résultats de la partie A : le signe de  $g'$  dépend de celui de  $f$ .

#### Résolution des exercices

- Si, en répondant à une question, vous trouvez un résultat qui vous est demandé dans une question suivante, c'est que vous n'avez pas fait appel à la bonne méthode. Ainsi, si pour prouver que  $f(x)$  est supérieur à 3, vous êtes amené à calculer  $f'(x)$  alors que ceci est demandé plus loin, vous pouvez revoir votre copie.

# PRÉAMBULE

- Vérifiez que le texte n'impose pas une méthode.  
Ainsi, si on vous demande de démontrer une inégalité par récurrence, utilisez un raisonnement par récurrence, même s'il existe une méthode plus rapide.
- Quand vous appliquez un théorème, vérifiez que les hypothèses sont réunies. De même, vous devez adapter une formule en fonction des données de l'énoncé.

## Effectuer les calculs

- Attention, une calculatrice, si perfectionnée soit-elle, ne vous dispense en rien de justifier vos résultats. Sauf si c'est mentionné dans l'énoncé, un raisonnement ne peut s'appuyer sur une phrase du type : « D'après la calculatrice, on obtient ... »
- Vérifiez que vos résultats sont vraisemblables : une probabilité est un nombre compris entre 0 et 1, une aire est un nombre positif, une fonction numérique ne peut croître vers moins l'infini, etc.

## 2. EN PHYSIQUE-CHIMIE

- Lire la totalité du sujet au moins deux fois.
- N'oubliez pas les unités dans les applications numériques.
- Refaire au moins deux fois les applications numériques.
- **Méfiez-vous des calculs numériques. Calculez donc le plus longtemps possible de façon littérale.**
- **N'oubliez pas d'indiquer la signification des grandeurs utilisées.**  
Par exemple, si l'on vous demande d'écrire la formule d'Einstein  $E = mc^2$ , précisez ce que représente chacune des grandeurs utilisées : E est l'énergie de masse de la particule au repos (en J), m est la masse de la particule (en kg), c est la célérité de la lumière dans le vide.
- **Respecter les chiffres significatifs.** Le respect des chiffres significatifs intervient dans la notation.

## 3. EN SVT

- Il est impératif de **construire un plan** comportant une introduction, des paragraphes identifiés par des titres et une conclusion.
- L'**introduction** doit présenter le sujet et la façon dont on va le traiter tandis que la **conclusion** fait la synthèse de l'exposé.
- Si on vous demande des **schémas**, faites-en une première ébauche au

# PRÉAMBULE

brouillon. N'oubliez pas de les titrer et de les légender soigneusement.

- Fournir une analyse du document et énoncer une conclusion (dans le cadre du raisonnement scientifique).
- S'il vous est demandé de construire un **schéma bilan**, n'oubliez pas de le légender et de l'annoter avec soin.

## 4. CONSEILS POUR LA COMPOSITION ( EN PHILOSOPHIE ET EN FRANÇAIS)

### Analyse du sujet

Lire bien le sujet pour en saisir les termes essentiels à la compréhension de ce qui est évoqué implicitement.

#### ▪ **Choix d'une problématique**

Il est obligatoire de dégager une problématique car c'est elle qui permet au candidat de garder à l'œil le fil conducteur de sa réflexion et donc au plan.

#### ▪ **Réponses à la problématique**

Il faut hiérarchiser et organiser ses informations en vue d'une réponse logique à la problématique.

Pour cela, il faut trier, sélectionner, classer ...

En français Il faut constamment se poser les questions sur :

Qui ? Quoi ? Quand ? Où ? ...

En philosophie on se focalisera plutôt sur les grandes questions :  
Comment ? Pourquoi ? ...

### La rédaction du devoir

La composition comporte trois parties : l'introduction, le développement et la conclusion. Aucun titre des parties ou des sous-parties ne doit figurer dans le devoir.

#### ▪ **L'introduction :**

Présentez le sujet en donnant des précisions sur les mots-clés figurant dans l'intitulé. Commencez toujours par une phrase qui amène directement au sujet.

#### ▪ **La problématique :**

Formulez votre problématique sous la forme d'une question en réservant les dernières lignes de l'introduction à l'annonce du plan c'est-à-dire les principaux thèmes du sujet.

# PRÉAMBULE

## ▪ **Le développement :**

En règle général, le développement comporte plusieurs parties (au moins deux et tout au plus trois)

Dans chaque partie, faire en sorte de séparer les paragraphes constitués autour d'une idée.

N'oubliez pas la transition à la fin de chaque paragraphe ; si nécessaire vous pouvez insérer dans votre développement des productions graphiques (schémas, croquis) ou textuelles (citation ou extraits de texte court).

## ▪ **La conclusion :**

Deux étapes doivent apparaître :

Ü Le bilan : c'est l'aboutissement du raisonnement. Il faut une réponse nuancée à la question posée.

Ü L'élargissement du sujet : ouvrir le sujet sur des perspectives plus larges.

## **Conseils relatifs à la rédaction**

- Évitez l'emploi du futur, faites l'effort de garder toujours le présent.
- Évitez l'emploi de la première personne au singulier comme au pluriel ainsi que l'emploi de certaines expressions comme de « tout temps ou sur le plan de ... ».

## **5. EN LITTÉRATURE**

La synthèse, comme le résumé de texte, n'est pas un montage de citations : vous devez exprimer chaque idée dans un style personnel, avec votre propre lexique et votre propre synthèse. Un travail nécessitant ainsi une préparation, à savoir un travail préalable de brouillon bien organisé et une relecture indispensable après rédaction du contenu attendu.

### **Le travail du brouillon :**

- Faites un brouillon succinct. Ne doivent apparaître, pour votre synthèse, que les grandes lignes de l'introduction et celles de la conclusion, un plan à deux niveaux de titres.
- Votre brouillon doit être clair et lisible, même si vous êtes pressé par le temps. Numérotez les pages de votre brouillon et n'écrivez que sur le recto. Écrivez bien pour pouvoir vous relire. Surlignez les différents niveaux de titre. Notez en rouge à côté de vos idées en vrac les numéros de parties et sous-parties auxquelles elles se rattachent.

# PRÉAMBULE

- Utilisez des abréviations, notez vos idées sous forme de phrases nominales, comme des titres.

## La relecture :

- Prenez le temps de vous relire en fin d'épreuve.

## 6. LES ÉPREUVES DE LANGUES VIVANTES

### La lecture du sujet

- Pensez à identifier le thème principal, la situation et les personnages.
- Soulignez dans le texte les expressions qui vous aident à les repérer.

### La compréhension du ou des textes

- Répondez brièvement et précisément aux questions posées.
- Exprimez-vous de manière compréhensible.
- N'hésitez pas à utiliser un brouillon pour noter et organiser vos idées.
- Pour vous justifier pensez à relever quelques mots ou une phrase.

### L'expression personnelle

- Assurez-vous que vous avez bien lu et compris ce que l'on vous demande.
- Lisez bien le sujet et respectez la forme que doit prendre votre production.
- Pensez à utiliser des tournures idiomatiques, des mots de liaison, en tâchant de vous exprimer dans un anglais recherché.

# PHILOSOPHIE



Dès que le sujet est remis, assurez-vous qu'il est complet. L'usage de la calculatrice et du téléphone portable est interdit.

Le candidat traitera, **au choix**, l'**un** des trois sujets suivants :

### Sujet n°1

Peut-on considérer son corps seulement comme un moyen ?

### Sujet n°2

La loi est-elle le produit de la raison ?

### Sujet n°3

Expliquer le texte suivant :

L'histoire est une noble science. Elle présente beaucoup d'aspects utiles. Elle se propose d'atteindre un noble but. Elle nous fait connaître les conditions propres aux nations anciennes, telles qu'elles se traduisent par leur caractère national. Elle nous transmet la biographie des prophètes, la chronique des rois, leurs dynasties et leur politique. Ainsi, celui qui le désire peut obtenir un heureux résultat: en imitant les modèles historiques en matière religieuse ou profane. Pour écrire des ouvrages historiques, il faut disposer de nombreuses sources et de connaissances très variées. Il faut aussi un esprit réfléchi, et de la profondeur: pour conduire le chercheur à la vérité et le garder de l'erreur. S'il se fie aux récits traditionnels, s'il n'a pas claire notion des principes fournis par la coutume, les fondements de la politique, la nature même de la civilisation et les conditions qui régissent la société humaine, si, d'autre part, il n'évalue pas sa documentation ancienne ou de longue date, en la comparant à des données plus récentes ou contemporaines: il ne pourra éviter les faux pas et les écarts hors la grand-route de la vérité. Historiens, commentateurs du Coran et grands "traditionnistes" ont commis bien des erreurs. Ils acceptent d'emblée leurs histoires pour argent comptant, sans les contrôler auprès des principes, ni les comparer aux autres récits du même genre. Pas plus qu'ils ne les éprouvent à la pierre de touche de la philosophie, qu'ils ne s'aident de la nature des choses, ou qu'ils ne recourent à la réflexion et à la critique. Ainsi s'égarant-ils loin de la vérité, pour se trouver perdus dans le désert de la légèreté et de l'erreur. Il faut donc contrôler à la source et recouper ce genre de choses avec d'autres informations solides."

IBN KHALDUN

***La connaissance de la doctrine de l'auteur n'est pas requise. Il faut et il suffit que l'explication rende compte, par la compréhension précise du texte, du problème dont il est question.***



Dès que le sujet est remis, assurez-vous qu'il est complet. L'usage de la calculatrice et du téléphone portable est interdit.

### Sujet n°1

Prends l'habitude de penser que la mort n'est rien pour nous. Car tout bien et tout mal résident dans la sensation : or la mort est privation de toute sensibilité. Par conséquent, la connaissance de cette vérité que la mort n'est rien pour nous, nous rend capables de jouir de cette vie mortelle, non pas en y ajoutant la perspective d'une durée infinie, mais en nous enlevant le désir de l'immortalité. Car il ne reste plus rien à redouter dans la vie, pour qui a vraiment compris que hors de la vie il n'y a rien de redoutable. On prononce donc de vaines paroles quand on soutient que la mort est à craindre, non pas parce qu'elle sera douloureuse étant réalisée, mais parce qu'il est douloureux de l'attendre. Ce serait en effet une crainte vaine et sans objet que celle qui serait produite par l'attente d'une chose qui ne cause aucun trouble par sa présence. Ainsi celui de tous les maux qui nous donne le plus d'horreur, la mort, n'est rien pour nous, puisque, tant que nous existons nous-mêmes, la mort n'est pas, et que, quand la mort existe, nous ne sommes plus. Donc la mort n'existe ni pour les vivants ni pour les morts, puisqu'elle n'a rien à faire avec les premiers, et que les seconds ne sont plus. Mais la multitude tantôt fuit la mort comme le pire des maux, tantôt l'appelle comme le terme des maux de la vie. Le sage, au contraire, ne fait pas fi de la vie et il n'a pas peur non plus de ne plus vivre : car la vie ne lui est pas à charge, et il n'estime pas non plus qu'il y ait le moindre mal à ne plus vivre.

*Epicure, Lettre à Ménécée.*

1. Présentez brièvement le texte
2. Quel est le thème du texte ?
3. Quelle est la thèse défendue par l'auteur ?
4. Sur quels arguments l'auteur s'appuie-t-il pour justifier sa thèse ?
5. Êtes-vous d'accord avec la thèse de l'auteur ? Justifiez votre réponse
6. Expliquez

« *la mort est privation de toute sensibilité* »

« *tant que nous existons nous-mêmes, la mort n'est pas* »

**ANGLAIS**

Bridging the male education gap in the ongoing discussion of how to boost the education and skill levels of the American workforce, one central issue is rarely addressed : the gap between male and female achievement. The reality is that the slowdown in U.S. educational gains is predominantly a male affair, and one that drags down the overall competitiveness of our workforce and workers' ability to land (or create) good jobs.

To get more Americans working and set economic growth back on track, we need to understand what's going on with men in education. Despite rising college costs and the many other challenges facing America's schools, women have made extraordinary success in education. They have overtaken men in high school and college completion in the last few decades, earning 58 % of bachelor's degrees and 62 % of postsecondary occupational certificates. Our research has found that if men had the same educational distribution as women, their earnings would be 3.7 % higher than they are and more men would be employed. Bridging the education gender gap is central to increasing America's competitiveness in the world economy.

The educational deficit of men has two important components. First, men are less likely to enroll in colleges and universities. Second, even when they do enroll, they are less likely to obtain a degree or certificate.

Why ? One prime reason is young men's poorer grades in middle and high school (despite performance similar to women's on standardized tests). A second factor is that young men are more likely than women to prioritize work over college when their short-term job opportunities are relatively good or their educational debt is relatively high.

The underinvestment in education by adolescent boys and young men stems in part from out-of-date masculine stereotypes. Such things as a strong attachment to school, a feeling of closeness to teachers, an excessive interest in high academic achievement or a fondness for art or music are viewed by many young men as unmasculine.

In a recent survey of American 15-year-olds, 73 % of adolescent girls expected to work in managerial, professional or higher technical jobs, versus only 53 % of the boys. Boys were much more likely than girls (9 % as opposed to 2 %) to expect to make their living as athletes or work in other sports jobs or as musicians. Too many boys expected to be military officers, police officers or firefighters relative to demand, and boys were more likely to respond vaguely or not at all to the question of the job they expected to have at age 30.

Overconfidence leads to unrealistic career expectations and poor planning. In the same survey, remarkably few boys expected to be working in the lower-level production or service occupations, even though nearly half of their fathers held  
40 such jobs. Unfortunately, boys' rejection of " bad jobs " did not mean they had made plans to enter skilled occupations that require higher levels of schooling.

Relative to women, young men also have unrealistically high expectations of financial success. A pre-recession Gallup poll found that an astonishing 58% of  
45 18- to 29-year-old young men thought it was "somewhat" or "very" likely that they would someday be rich.

For many boys and young men, the changing world is a mystery. They want better jobs than their fathers have, but their attitudes toward school and work are misaligned with the opportunities and requirements in today's labor market. Many boys seem to think they will be successful — career-wise and financially  
50 — without having any idea about how they'll achieve that success.

<http://articles.latimes.com/2013/jun/11>

## I. COMPREHENSION (14 points pour la série L)

### A. ARE THE FOLLOWING STATEMENTS TRUE OR FLASE? JUSTIFY ALL YOUR ANSWERS BY QUOTING FROM THE TEXT. (4 pts )

1. Men do better in schools than women in the United States of America.
2. Men prefer working than pursuing their higher education.
3. More women are interested in athletics and sports careers compared to men.
4. Boys expect to get the same jobs as their fathers have.

### B. ANSWER THE FOLLOWING QUESTIONS. ( 6pts )

1. Is the text argumentative, descriptive or narrative ?
2. What is the problem addressed in the text ?
3. What would be the benefits if men are as highly educated as women ?
4. Give two examples of schooling related things that young boys view them as feminine.
5. What types of jobs women are more likely to do compared to men ?
6. What are the reasons that are attributed to men's under- achievement in schools ?

### C. FIND IN THE TEXT WORDS THAT MEAN AS THE FOLLOWING. ( 2pts )

1. similar ( paragraph 4 )
2. register ( paragraph 5 )
3. marks ( paragraph 6 )
4. refusal ( paragraph 9 )

**D. SEULS LES CANDIDATS DE LA SERIE {L} TRAITERONT LES QUESTIONS SUIVANTES. ( 2pts)**

1. What are the main consequences of the educational gap between men and women in the USA ?
2. According to the writer, do men have realistic job expectations ? Explain it in your own words.

**II. LINGUISTIC COMPETENCE (8 POINTS)**

*Some words or grammar parts are missing from the text below. Write the number and the right answer in your answer sheet.*

Attitudes towards (1) \_\_\_ and writing develop early. When home provides a rich reading environment that includes books and magazines, and when parents read to their children frequently, the children are likely to (2) \_\_\_\_\_ a positive attitude. When children (3) \_\_\_\_\_ adults reading and writing, this can work to increase their awareness of the various purposes of the written text. It is possible that even before going to school they obtain a (4) \_\_\_ rich vocabulary and a sense of story structure. Consequently they often learn to read without struggle and for them reading can become a (5) \_\_\_\_\_ pastime. A pupil (6) \_\_\_\_\_ reads fluently is likely to be an eager reader, who reads also outside school. As a (7) \_\_\_\_\_, his or her reading skills continue to improve. A poor reader does not read voluntarily, and therefore the difference between their respective levels of reading skills becomes (8) \_\_\_\_\_ more significant. (Wallace, 1992; p. 7)

- |    |             |               |                |
|----|-------------|---------------|----------------|
| 1) | a) read     | b) reading    | c) reader      |
| 2) | a) adopting | b) adopted    | c) adopt       |
| 2) | a) observe  | b) observing  | c) observation |
| 2) | a) relative | b) relatives  | c) relatively  |
| 2) | a) pleasant | b) pleasanter | c) pleasantest |
| 2) | a) which    | b) who        | c) whose       |
| 2) | a) since    | b) therefore  | c) consequence |
| 2) | a) such     | b) even       | c) so          |

### III) WRITING (18 points pour la série L)

Seuls les candidats de la série L traiteront les deux sujets. Pour la série L, le nombre de mots exigés pour chaque sujet est de 150 à 200.

Which job do you expect to do in the future ? Include the following hints to help you.

Description of the job

Reasons for choosing it

Requirements of the job ( educational, personal ... etc )

Do you believe that higher educational certificates lead to better jobs ? Write your arguments.

My mum kept asking me to play basketball for two reasons. She did not like the current sport I was participating in – Greek wrestling. The second reason was to encourage me to do something I had never tried before. I hoped to join a well-known team in Aleppo. But then I heard about a different team which was a little less famous, but much better known for giving new players a chance. I only planned to play for the summer. I had no idea I would love the basketball so much I couldn't stop playing, not for even one day. I became one of the top five players on both under 18 and under 21 teams, and I was able to sit on the bench with the first team. At this point I was playing the position of Power Forward. I was two metres tall and weighed 100 kilograms.

When I was 17, I was invited to the National Team Camp (first team). I felt so honoured and proud. Being with all of these Syrian stars was amazing. Most fans just wanted to have their picture taken with them. I had the opportunity to practice and play with them. I was the youngest player at the camp. My goal was to prove to the Serbian coach it was not a mistake to invite someone so young. My hard work paid off. I was chosen as one of 12 players to represent the nation. I played with the Syrian National Basketball team until the end of 2012.

There really are no words to describe my life before the crisis started in Syria. It was heaven on earth. I am familiar with all cities in Syria, because we used to travel as much as twice a week. My team, my friends, the coaches, the managers and fans all left a unique mark on my heart. Especially my team members – the way we competed during practice, but became one when playing against other teams in the league. At one point, my team was half-Muslim and half-Christian. Our original day off was Friday. But we asked to take off one Friday, then the next Sunday, and so on. We were more than just a team. We were family.

I was in Damascus for the national team camp just before Christmas 2012. We were given the week off for Christmas and New Year, so I and the other players from Aleppo flew home. As we were landing, the airport came under attack. It was truly terrifying. After a long time, we were able to land. But this was not the worst part. We now faced the journey from the airport to the city centre. I still remember the snipers shooting at our cars, the bullets all around us. We were scared to death. I didn't believe we will make it home. None of us had realized the situation in Aleppo was so bad.

*By Salah Hamwi*

<https://talkingsyria.com/2014/11/02/my-basketball-kit/> *COMPREHENSION (12 points)*

**I) Circle the right answer (3 points).**

1. The text is taken from...  
a) a novel                      b) a website                      c) a folktale
2. The text is about...  
a) Syrian basketball      b) Syrian Wrestling      c) a young Syrian basketball player
3. The team's original day-off was ...  
a) Friday                      b) Sunday                      c) Friday and Sunday

**II) Are the following sentences true or false? Justify your answers by quoting from the text. ( 5 points )**

4. The narrator was encouraged by his mother to play wrestling
5. The coach of the team was Syrian.
6. The team is composed of Muslim and Christian players.
7. Before the crisis, life in Syria was wonderful.
8. Just before Christmas 2012, they left Aleppo for Damascus.

**III) Answer the following questions (4 points)**

9. Why did the narrator decide not to join a well-known team?
10. How did he feel when he was invited to the National Team Camp?
11. Why couldn't the narrator and the other players land at Aleppo airport?
12. What does the writer mean by the following sentence? Explain it in your own words.

-*"We were more than just a team. We were family."*

**WRITE (8 points)**

Traitez l'un des deux sujets suivants

**Topic 1 : What's your favorite sport? Give your reasons. (150 words)**

**Topic 2 :** Imagine that you would like to meet and invite your favorite player for one day. Write a letter to convince him/her to accept your invitation by proposing some interesting suggestions for that day.

FRANÇAIS



Dès que le sujet est remis, assurez-vous qu'il est complet. L'usage de la calculatrice et du téléphone portable est interdit.

**Thématique :** Autobiographie et expression de soi

**Corpus de documents :**

**Document A :** Panaït ISTRATI, Mes départs ,1928.

**Document B :** Albert CAMUS, Le Premier Homme (œuvre posthume), 1994.

### Document A

L'histoire se déroule en Roumanie. Le narrateur a douze ou treize ans. Il vient d'obtenir son certificat de fin d'études obligatoires. Sa mère, pauvre et seule, ne peut l'envoyer au lycée.

5 Je n'ai point aimé l'école, pour laquelle mes aptitudes ont toujours été médiocres, sauf en une seule matière, la lecture, qui m'a régulièrement valu la note la plus élevée. M. Moïssesco, à la bonté duquel je suis redevable d'avoir terminé mes quatre classes primaires, s'acharnait à voir en moi un élève au tempérament prometteur et me faisait lire devant tous les inspecteurs scolaires.

10 Là encore, bel enseignement à tirer pour ceux qui se consacrent à l'instruction publique, à cette mégère (1) qui ne comprend rien à l'âme de l'enfant, qui le fait marcher au son du battant et à coups de fouet. [...]

15 Moi, à sept ans, j'eus la malchance de me trouver livré à un barbare qui nous battait pour un rien. Résultat : la moitié de la classe fuyait l'école. Nous allions dans les marécages, ou, pendant l'hiver, jouions à la luge. Naturellement, je redoublai ma classe, et me retrouvai, l'année suivante, avec un maître plus fou que le précédent. Il nous décrochait les oreilles, nous blessait les mains à coups de verge (2), nous giflait au point de nous faire saigner du nez. Souvent, nous mettant à genoux sur des grains de maïs sec, il nous laissait dans cette position

20 déserta, d'un bout à l'autre de l'année.

Enfin, à l'ouverture de ma troisième année scolaire, nous en étions toujours à l'alphabet, quand vint le tour du directeur de nous prendre en main. Je n'oublierai jamais le changement de tactique qui se produisit, ce jour là, sous nos yeux étonnés. Il n'y eut ni cris ni menaces. Nous rassemblant tous, « les récalcitrants (3) »,

- 25 M. Moïssesco nous dit, assis sur un pupitre, au milieu de la classe :
- Alors, c'est vrai que vous ne vouliez pas apprendre ?
  - Non ! Ce n'est pas vrai, monsieur ! On nous battait !
  - Eh bien ! Moi, je ne vous toucherai pas même du doigt, mais, si vous n'apprenez rien, sachez que le ministre me mettra à la porte... Vous me ferez perdre ma place...
- 30 On dira que je suis un directeur incapable...
- Nous apprendrons, monsieur !
- Et nous avons appris, en effet. Nous avons passé d'une classe à la suivante, jusqu'à la quatrième, guidés par notre bon M. Moïssesco.
- 35 Que son âme soit assise à la droite du Seigneur ! Sans lui, j'aurais peut-être échoué dans quelque maison de correction. Et l'idée d'aller au lycée pendant sept ans, d'y tomber sur des brutes autrement terrifiantes, d'user mon adolescence à briguer un problème bachot (4) dont maints possesseurs ne savaient que faire, non, cela ne me disait rien. [...]

- Par un matin de triste octobre, sitôt ma mère partie au travail, je sortis moi aussi,
- 40 à son insu. Je faisais mes premiers pas dans l'arène (5) où la lutte est ardue (6) pour le pauvre. J'avais le cœur gros, car je sentais que les belles années de ma libre enfance avaient pris fin. Finie cette enfance qui fut joyeuse, malgré tout le sang que j'ai vu couler autour de moi, malgré les larmes et la rude peine de ma mère. Maintenant, je voulais gagner ma vie, ne plus être à sa charge, et, si possible, de
- 45 temps en temps, « verser mon pécule (7) dans son tablier ».

- Ce désir m'obsédait depuis longtemps. Alors que j'allais encore à l'école, je m'arrêtais souvent pour regarder les pauvres gamins au visage bleu et aux mains crevassées, qui grelottaient l'hiver, devant les magasins, et tiraient les clients par la
- 50 longuement lors des divers achats domestiques, je connaissais leurs souffrances et les jugeais supérieurs à moi :
- Ils travaillent déjà, me disais-je ; leurs parents doivent être contents de ne plus les avoir à charge. L'année prochaine, je ferai comme eux. Cette année là était arrivée.

*Panaït ISTRATI, Mes départs, 1928*

(1) *une mégère : femme méchante, acariâtre, qui s'emporte facilement.*

(2) *verge : bâton long et flexible.*

(3) *récalcitrant : qui résiste avec entêtement.*

(4) *bachot : le baccalauréat.*

(5) *arène : terrain de l'amphithéâtre où se faisaient les combats de gladiateurs et ceux des bêtes féroces.*

(6) *ardue : difficile.*

(7) *pécule : petite somme d'argent amassée peu à peu.*

## Document B

À travers le personnage de Jacques, Camus évoque ici son enfance en Algérie, alors département français.

Avec M. Bernard, cette classe était constamment intéressante pour la simple raison qu'il aimait passionnément son métier. Au-dehors, le soleil pouvait hurler sur les murs fauves pendant que la chaleur crépitait dans la salle elle-même pourtant plongée dans l'ombre des stores à grosses rayures jaunes et blanches.

- 5 La pluie pouvait aussi bien tomber comme elle le fait en Algérie, en cataractes interminables, faisant de la rue un puits sombre et humide, la classe était à peine distraite. Seules les mouches par temps d'orage détournaient parfois l'attention des enfants. [...] Mais la méthode de M. Bernard, qui consistait à ne rien céder sur la conduite et à rendre au contraire vivant et amusant son enseignement,
- 10 triomphait même des mouches. Il savait toujours tirer au bon moment de son armoire aux trésors la collection de minéraux, l'herbier, les papillons et les insectes naturalisés, les cartes qui réveillaient l'intérêt fléchissant des élèves. Il était le seul dans l'école à avoir obtenu une lanterne magique et, deux fois par mois, il faisait des projections sur des sujets d'histoire naturelle ou de géographie.
- 15 En arithmétique, il avait institué un concours de calcul mental qui forçait l'élève à la rapidité d'esprit. Il lançait à la classe, où tous devaient avoir les bras croisés, les termes d'une division, d'une multiplication ou parfois d'une addition un peu compliquée. Combien font  $1267 + 691$ . Le premier qui donnait le résultat juste était crédité d'un bon point à valoir sur le classement mensuel. Pour le reste, il
- 20 utilisait les manuels avec compétence et précision.

Et sans doute ce qu'ils aimaient si passionnément en elle, c'est ce qu'ils ne trouvaient pas chez eux, où la pauvreté et l'ignorance rendaient la vie plus dure, plus morne, comme refermée sur elle-même ; la misère est une forteresse sans pont-levis (1). [...] Non, l'école ne leur fournissait pas seulement une évasion à

- 25 la vie de famille. Dans la classe de M. Bernard du moins, elle nourrissait en eux une faim plus essentielle encore à l'enfant qu'à l'homme et qui est la faim de la découverte. Dans les autres classes, on leur apprenait sans doute beaucoup de choses, mais un peu comme on gave les oies. On leur présentait une nourriture toute faite en les priant de vouloir bien l'avalier.
- 30 Dans la classe de M. Bernard, pour la première fois ils sentaient qu'ils existaient et qu'ils étaient l'objet de la plus haute considération : on les jugeait dignes de découvrir le monde. Et même leur maître ne se vouait pas seulement à leur apprendre ce qu'il était payé pour leur enseigner, il les accueillait avec simplicité dans sa vie personnelle, il la vivait avec eux, leur racontant son enfance et l'histoire
- 35 d'enfants qu'il avait connus, leur exposait ses points de vue, non point ses idées, car il était par exemple anticlérical comme beaucoup de ses confrères et n'avait jamais en classe un seul mot contre la religion, ni contre rien de ce qui pouvait être l'objet d'un choix ou d'une conviction, mais il n'en condamnait qu'avec plus

de force ce qui ne souffrait pas de discussion, le vol, la délation, l'indélicatesse, la malpropreté.

*Albert CAMUS, Le Premier Homme (œuvre posthume), 1994*

(1) *Pont-levis : Autrefois, pont mobile jeté sur un fossé ou sur une rivière, pouvant se lever ou s'abaisser et permettant ou interdisant ainsi l'accès à un château.*

**1. Question (4 points) :**

En quoi est-il question d'expression de soi dans ces deux textes ?

**2. Synthèse guidée (6 points) :**

Vous ferez le plan détaillé de la synthèse de ces deux documents. Vous mettrez en évidence l'image de l'enseignant présentée et les sentiments éprouvés.

**3. Dissertation (10 points)**

**Thématique : Amour et sentiments**

**Œuvre : Stendhal, Le Rouge et le Noir, 1830.**

**En quoi peut-on dire que Le Rouge et le Noir est un roman d'apprentissage ?**



Dès que le sujet est remis, assurez-vous qu'il est complet. L'usage de la calculatrice et du téléphone portable est interdit.

**Thématique :** Guerre et Colonisation

**Corpus de documents :**

**Document A :** Romain Rolland, « Au-dessus de la mêlée », article du 15 septembre 1914.

**Document B :** Joseph de MAISTRE, Les Soirées de Saint-Pétersbourg, VII<sup>ème</sup> entretien (1821).

**Document A**

**1914, l'épreuve du feu – premières désillusions**

Notre civilisation est-elle donc si solide que vous ne craigniez pas d'ébranler ses piliers ? Est-ce que vous ne voyez pas que si une seule colonne est ruinée, tout s'écroule sur vous ? Était-il impossible d'arriver, entre vous, sinon à vous aimer, du moins à supporter, chacun, les grandes vertus et les grands vices de l'autre ? Et n'auriez-vous pas dû vous appliquer à résoudre dans un esprit de paix (vous ne l'avez même pas, sincèrement, tenté), les questions qui vous divisaient, - celle des peuples annexés contre leur volonté -, et la répartition équitable entre vous du travail fécond et des richesses du monde ? Faut-il que le plus fort rêve perpétuellement de faire peser sur les autres son ombre orgueilleuse, et que les autres perpétuellement s'unissent pour l'abattre ? A ce jeu puéril et sanglant, où les partenaires changent de place tous les siècles, n'y aura-t-il jamais de fin, jusqu'à l'épuisement total de l'humanité ? Ces guerres, je le sais, les chefs d'Etat qui en sont les auteurs criminels n'osent en accepter la responsabilité ; chacun s'efforce sournoisement d'en rejeter la charge sur l'adversaire. Et les peuples qui suivent, dociles, se résignent en disant qu'une puissance plus grande que les hommes a tout conduit. On entend, une fois de plus, le refrain séculaire : « Fatalité de la guerre, plus forte que toute volonté », - le vieux refrain des troupeaux, qui font de leur faiblesse un dieu, et qui l'adorent. Les hommes ont inventé le destin, afin de lui attribuer les désordres de l'univers, qu'ils ont pour devoir de gouverner. Point de fatalité ! La fatalité, c'est ce que nous voulons. Et c'est aussi, plus souvent, ce que nous ne voulons pas assez. Qu'en ce moment, chacun de nous fasse son mea culpa ! Cette élite intellectuelle, ces Eglises, ces partis ouvriers, n'ont pas voulu la guerre... Soit !... Qu'ont-ils fait pour l'empêcher ? Que font-ils pour l'atténuer ? Ils attisent l'incendie. Chacun y apporte son fagot. Le trait le plus frappant de cette monstrueuse épopée, le fait sans précédent est, dans chacune des nations en guerre, l'unanimité pour la

guerre. C'est comme une contagion de fureur meurtrière qui, venue de Tokyo il y a dix années, ainsi qu'une grande vague, se propage et parcourt tout le corps de la terre. A cette épidémie, pas un n'a résisté. Plus une pensée libre qui ait réussi à se tenir hors d'atteinte du fléau. Il semble que sur cette mêlée des peuples, où, quelle qu'en soit l'issue, l'Europe sera mutilée, plane une sorte d'ironie démoniaque. Ce ne sont pas seulement les passions de races, qui lancent aveuglément les millions d'hommes les uns contre les autres, comme des fourmilières, et dont les pays neutres eux-mêmes ressentent le frisson ; c'est la raison, la foi, la poésie, la science, toutes les forces de l'esprit qui sont enrégimentées, et se mettent dans chaque Etat, à la suite des armées. Dans l'élite de chaque pays, pas un qui ne proclame et ne soit convaincu que la cause de son peuple est la cause de Dieu, la cause de la liberté et du progrès humains.

*Romain Rolland, « Au-dessus de la mêlée », article du 15 septembre 1914, Journal de Genève, repris dans Au-dessus de la mêlée (édition en volume novembre 1915), réédition Petite Bibliothèque Payot, 2013, p. 67 à 69.*

**Vertu** : Disposition particulière pour tel devoir, telle bonne action

**Mea culpa** : Aveu de la faute commise

**Vices** : Ensemble des pratiques du mal, des dispositions au mal

**Sournoisement** : Qui dénote de la dissimulation, hypocrite

### Document B :

#### **Joseph de MAISTRE, La guerre est divine.**

La guerre est donc divine en elle-même, puisque c'est une loi du monde. La guerre est divine par ses conséquences d'un ordre surnaturel tant générales que particulières ; conséquences peu connues parce qu'elles sont peu recherchées, mais qui n'en sont pas moins incontestables. La guerre est divine dans la gloire mystérieuse qui l'environne, et dans l'attrait non moins inexplicable qui nous y porte. La guerre est divine dans la protection accordée aux grands capitaines, même aux plus hasardeux, qui sont rarement frappés dans les combats, et seulement quand leur renommée ne peut plus s'accroître et que leur mission est remplie. La guerre est divine par la manière dont elle se déclare. Je ne veux excuser personne mal à propos ; mais combien ceux qu'on regarde comme les auteurs immédiats des guerres son entraînés eux-mêmes par les circonstances ! Au moment précis amené par les hommes et prescrit par la justice, Dieu s'avance pour venger l'iniquité que les habitants du monde ont commise contre lui... Mais que ces considérations très inférieures ne nous empêchent point de porter nos regards plus haut. La guerre est divine dans ses résultats qui échappent absolument aux spéculations de la raison humaine : car ils peuvent être tout différents entre deux nations, quoique l'action de la guerre se soit montrée égale de part et d'autre. Il y a des guerres qui avilissent les nations, et les avilissent pour des siècles ; d'autres les exaltent, les perfectionnent de toutes manières, et remplacent même bientôt, ce qui est fort extraordinaire, les

pertes momentanées, par un surcroît visible de population. L'histoire nous montre souvent le spectacle d'une population riche et croissante au milieu des combats les plus meurtriers ; mais il y a des guerres vicieuses, des guerres de malédictions, que la conscience reconnaît bien mieux que le raisonnement : les nations en sont blessées à mort, et dans leur puissance, et dans leur caractère ; alors vous pouvez voir le vainqueur même dégradé, appauvri, et gémissant au milieu de ses tristes lauriers, tandis que sur les terres du vaincu, vous ne trouverez, après quelques moments, pas un atelier, pas une charrue qui ne demande un homme.

La guerre est divine par l'indéfinissable force qui en détermine les succès.... Toujours il y a un certain équilibre dans l'univers politique, et même il ne dépend pas de l'homme de le rompre (si l'on excepte certains cas rares, précis et limités) ; voilà pourquoi les coalitions sont si difficiles : si elles ne l'étaient pas, la politique étant si peu gouvernée par la justice, tous les jours on s'assemblerait pour détruire une puissance ; mais ces projets réussissent peu, et le faible même leur échappe avec une facilité qui étonne dans l'histoire.

Lorsqu'une puissance trop prépondérante épouvante l'univers, on s'irrite de ne trouver aucun moyen pour l'arrêter ; on se répand en reproches amers contre l'égoïsme et l'immoralité des cabinets qui les empêchent de se réunir pour conjurer le danger commun : c'est le cri qu'on entendit aux beaux jours de Louis XIV ; mais, dans le fond, ces plaintes ne sont pas fondées. Une coalition entre plusieurs souverains, faite sur les principes d'une morale pure et désintéressée, serait un miracle. Dieu, qui ne le doit à personne, et qui n'en fait point d'inutiles, emploie, pour rétablir l'équilibre, deux moyens plus simples : tantôt le géant s'égorge lui-même, tantôt une puissance bien inférieure jette sur son chemin un obstacle imperceptible, mais qui grandit ensuite on ne sait comment, et devient insurmontable ; comme un faible rameau, arrêté dans le courant d'un fleuve, produit enfin un atterrissement qui le détourne.

*Joseph de MAISTRE, Les Soirées de Saint-Pétersbourg, VIIème entretien (1821).*

**Surnaturel :** Qui est trop extraordinaire pour être simplement naturel

### **Synthèse guidée (10 points) :**

Vous ferez le plan du développement de la synthèse de ces deux documents. Vous mettrez en évidence le caractère divin de la guerre et la position de chaque auteur.

### **Questions d'analyse sur une œuvre (10 points) :**

**Thématique :** Guerre et Colonisation

**Œuvre :** Ahmadou Kourouma, Les Soleils des indépendances, 1967.

Quelle est la relation entre Fama et Salimata dans Les Soleils des indépendances. Quel rôle joue l'indépendance dans la vie de Fama dans Les Soleils des indépendances.

# HISTOIRE- GEOGRAPHIE



Dès que le sujet est remis, assurez-vous qu'il est complet. L'usage de la calculatrice et du téléphone portable est interdit.

## PREMIÈRE PARTIE.

**Histoire. Notée sur 10 points.**

**Le candidat choisit UN des deux sujets proposés.**

### SUJET 1.

**Composition.**

**La République de Djibouti de 1977 à 1990 : les défis politiques et économiques.**

**Ou.**

### SUJET 2.

**Composition.**

**La vie politique française de 1958 à nos jours.**

## DEUXIÈME PARTIE.

**Géographie. Notée sur 10 points.**

**Le candidat choisit UN des deux sujets proposés.**

### ANALYSE DE DOCUMENTS GÉOGRAPHIQUES

### SUJET 1.

**La Turquie, une puissance émergente.**

**Document 1 : Les centres des affaires (CBD) de la ville d'Istanbul.**

Une vue de l'avenue  
Büyükdere qui relie  
les quartiers financiers  
de Levent et Maslak à  
Istanbul.



**Document 2 : La Turquie, pays émergent.**

Depuis l'avènement de la République, l'économie turque s'est beaucoup transformée. (...)

La particularité de la Turquie dans une période proche, c'est d'abord le tournant vers davantage de libéralisme dans les années 1980 sous l'impulsion d'Özal ou, dit autrement, une volonté de limiter l'interventionnisme cher à Mustafa Kemal. C'est ensuite la crise de 2001 qui, au lieu d'anéantir l'économie turque, va paradoxalement aboutir à un renouveau de la croissance sur fond d'ouverture du commerce extérieur, de limitation du rôle des pouvoirs publics, (...) et d'une libéralisation accrue de l'économie.

Quatre-vingt-dix ans après la naissance de la République, dans un contexte politique profondément différent, la Turquie est considérée comme une économie émergente. Elle a rejoint les 20 premières puissances économiques mondiales et ses dirigeants actuels ne veulent pas s'arrêter là. Certains rêvent d'une Turquie classée dans les dix premiers pour le centenaire de la création de la République. Personne n'est en mesure de le démontrer mais il n'est pas impossible que la croissance se poursuive, accompagnée d'une baisse du taux de chômage, du taux d'inflation, tout en réduisant les disparités de revenus nombreuses selon les sexes, les catégories sociales, les ethnies, les régions. Ces défis exigeront d'autres réformes, dont une politique de redistribution plus volontaire ; ils exigeront aussi une remise en cause du secteur informel (...). D'autres questions surviendront comme celle des retraites, de la couverture santé, des défis éducatifs, etc. Il faudra aussi amortir le recul régulier de l'agriculture dans le PIB au profit de l'industrie et des services.

Pour l'heure, la Turquie – du moins ses dirigeants et le parti de l'AKP – est ravie de démontrer que la politique économique est la bonne. Ils sont fiers de démontrer aux Européens que malgré le rejet du processus d'adhésion, ils s'en sortent bien et mieux face à la crise que la plupart des pays de l'UE. (...) Ils apparaissent aux yeux de certains pays musulmans comme un ou le modèle à suivre. À ce jour, on a le sentiment que la Turquie a plus de probabilités de devenir une puissance régionale, tournée notamment vers ses voisins limitrophes à l'est et au sud, que de se rapprocher de l'UE où les malentendus sont devenus nombreux.

\*Ancien premier ministre turc des années

*Jean-Claude Verez, économiste, « La Turquie : une future puissance économique mondiale ? » L'Europe en Formation, N°367, 2013.*

**Document 3 : Quelques indicateurs de la Turquie**

<b>Déficit budgétaire annuel</b>	-1.25 % du PIB (Source : Gouvernement Turc)
<b>Dettes publiques</b>	33 % du PIB (2014)
<b>Taux de chômage</b>	10.3 % en 2014 (Source : gouvernement Turc)
<b>IDH</b>	0.76, 72 <sup>e</sup> rang mondial en 2014 (Source : PNUD)

*Source : Banque Mondiale.*

**Questions**

1. Quels sont les facteurs qui ont favorisé le décollage économique turc ?
2. Quels sont les éléments qui montrent que la Turquie est une puissance émergente ? (Documents 1 et 3)
3. D'après le document 2, quelles sont les ambitions citées par l'auteur ?
4. Montrez les limites de cette puissance émergente ? (Documents 2 et 3)
5. Vers quels nouveaux partenaires la Turquie se tourne-t-elle aujourd'hui ? Pourquoi ? (Document 2)



Légende (A rendre avec la copie) :

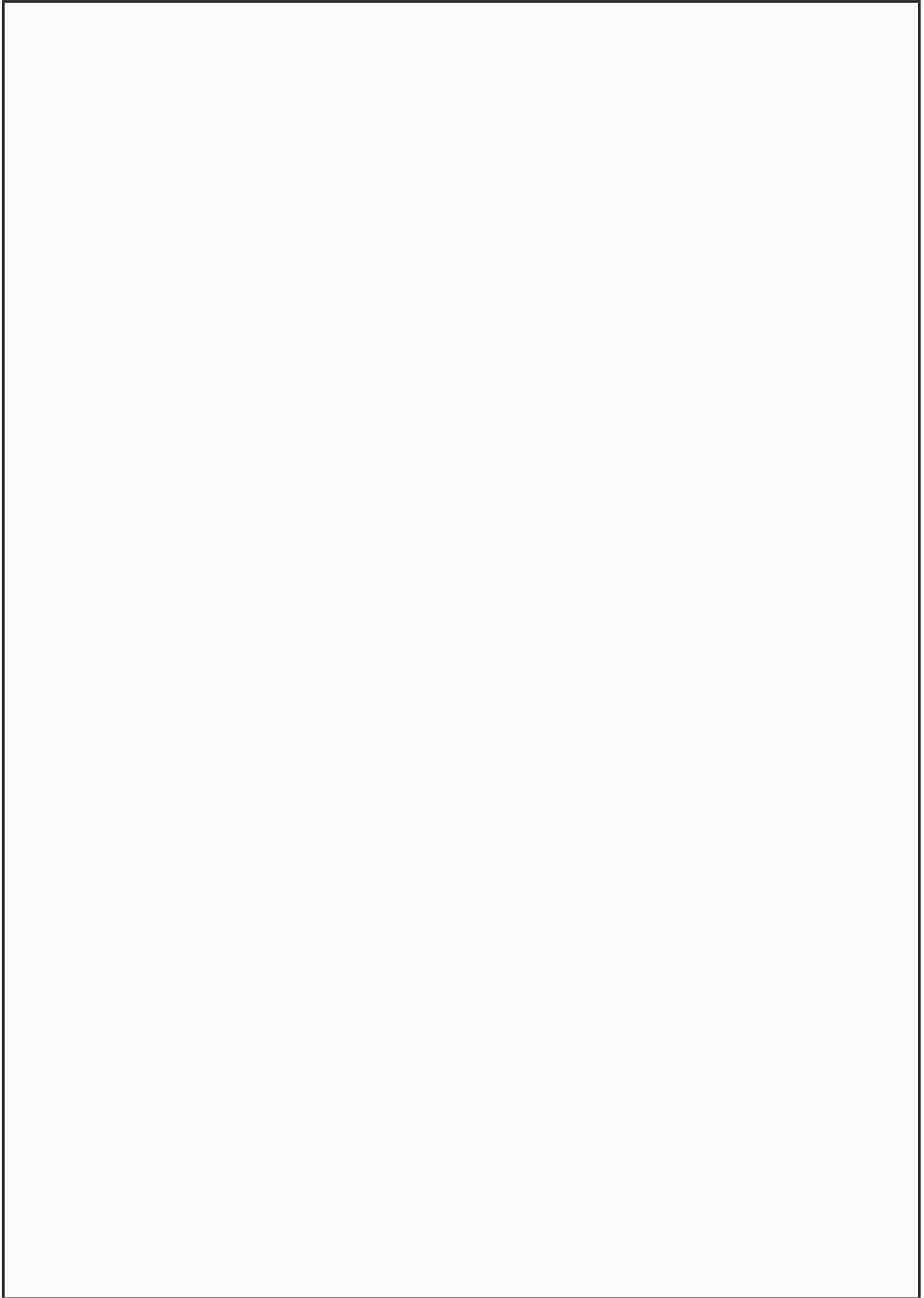



Dès que le sujet est remis, assurez-vous qu'il est complet. L'usage de la calculatrice et du téléphone portable est interdit.

## PREMIÈRE PARTIE.

### Analyse d'un document géographique.

**Document :** Un Brésil avec des inégalités sociales.

L'injuste répartition des richesses nationales reste la faiblesse majeure du modèle brésilien avec un écart de richesse de 1 à 57 contre 1 à 6 en France !

Le salaire moyen ne dépasse pas 700 dollars (1964 dollars en France). On estime qu'environ 17 % de la population vit au-dessous du seuil de la pauvreté. 26,9 % de la population brésilienne vit dans des bidonvilles urbains : on les surnomme les « favelas\* ».



Caricature de Bill Day, *The Commercial Appeal*  
[www.politicalcartoons.com](http://www.politicalcartoons.com), 2014.

1. Décrivez cette caricature.
2. Que dénonce la caricature ? Justifiez votre réponse.
3. À quelle classe sociale les réductions d'impôt ne bénéficie pas ? Expliquez.
4. Selon vos connaissances, quelles sont les mesures prises par les gouvernements brésiliens pour corriger les disparités socio-spatiales au Brésil ?

## DE GAULLE ET LA V<sup>ème</sup> RÉPUBLIQUE (1958-1969)

### Problématique générale :

Comment le général de Gaulle transforme-t-il la République à partir de 1958 ?

### I/ LA PRÉSIDENTE DE DE GAULLE

Comment de Gaulle exerce-t-il la présidence de la V<sup>ème</sup> République ?

» Le retour au pouvoir : Le 13 mai 1958, les Français et l'armée d'Algérie se soulèvent contre le gouvernement. Cette crise accélère la fin de la IV<sup>ème</sup> République, minée par l'instabilité gouvernementale et les problèmes de la décolonisation.

Le Général de Gaulle revient au pouvoir pour former un nouveau gouvernement et préparer la nouvelle constitution.

» La présidence de de Gaulle : Sous sa présidence se met en place un nouveau système républicain. Celui-ci assure la prééminence du président de la République (qui est élu au suffrage universel direct à partir de 1962) et de l'exécutif dans la constitution.

En décembre 1958, le général de Gaulle est élu président de La V<sup>ème</sup> République. Le général de Gaulle entretient un lien direct avec les Français (conférences de presse, référendum)

### Mots-clés :

» Constitution: texte de lois qui organise les institutions d'un pays

» Référendum : consultation directe des électeurs qui répondent « oui » ou « non » sur une mesure proposée par l'exécutif.

» Instabilité gouvernementale : changement fréquent de gouvernement

### II/ L’AFFIRMATION DE LA GRANDEUR DE LA FRANCE

» - Quels sont les choix de de Gaulle pour la France ?

» - Le Général de Gaulle mène à son terme la décolonisation française et entend mener une politique de grandeur.

» - Il veut restaurer la puissance de la France en affirmant son indépendance vis-à-vis des Etats-Unis. La France quitte le commandement intégré de l'OTAN.

- » Il développe la recherche et permet à la France de se doter de l'arme nucléaire.
- » De Gaulle cherche à accroître l'influence française dans les relations internationales par une diplomatie qui refuse la logique des blocs et développe la coopération.

### Mots-Clés

**Dissuasion nucléaire** : posséder l'arme atomique afin de dissuader toute agression d'un pays envers la France

- » Indépendance nationale : donner à la France les moyens de mener sa propre politique dans tous les domaines afin de ne pas dépendre d'un autre Etat plus puissant.

### III- L'USURE DU POUVOIR

- » Comment la crise de mai 1968 révèle-t-elle la fracture entre la société et le pouvoir ?
- » Les événements de mai 1968 révèlent l'incapacité du régime à répondre aux aspirations à plus de liberté des générations nées au cours des Trente glorieuses.
- » L'autorité de de Gaulle est remise en cause (grèves, manifestations, émeutes) qui paralysent le pays.
- » La crise est surmontée mais affaiblit de Gaulle quitte le pouvoir après l'échec du référendum sur la régionalisation en 1969.

### Mot-clé :

**Coopération** : politique d'aide au développement des anciennes colonies

## DES TRANSPORTS PLUS DURABLES POUR ACCOMPAGNER LA CROISSANCE D'ISTANBUL

La ville d'Istanbul, grande mégapole de 14 millions d'habitants, connaît une croissance importante de sa population et les problèmes de congestion qui en résultent. La municipalité s'est dotée d'une politique de développement d'un réseau en transport public en site propre que l'AFD (Agence Française de Développement) soutient en finançant le prolongement de son réseau de métro.

La ville d'Istanbul, grande mégapole concentrant près d'un quart du PIB en Turquie, connaît une croissance importante de sa population estimée à 14 millions d'habitants. De ce fait, la gestion durable de la mobilité est un sujet de préoccupation dans un contexte de congestion automobile qui constitue un frein important au développement économique de la ville au delà de ses impacts environnementaux et sociaux. La municipalité s'est dotée d'une politique de développement d'un réseau en transport public en site propre ambitieuse concrétisé dans un schéma directeur où la mise en place du réseau ferroviaire représente le poste le plus important des investissements. Ce projet s'inscrit dans un programme de développement du système de transport ferroviaire intégrant plusieurs composantes : la construction de trois nouvelles stations de métro, un pont suspendu permettant la traversée de la Corne d'Or par le métro.

En augmentant la couverture du réseau de transport public, en améliorant son interconnectivité et en facilitant l'accès à la mobilité des Stambouliotes, il est estimé que plus d'un million de passagers par jour transiteront par Yenikapi et que l'extension financée permettra d'éviter l'émission de 54 kilo tonnes de CO<sub>2</sub>. L'extension de cette ligne de métro constitue une étape significative dans le développement d'un réseau de transport public intégré avec la création d'un centre de transport multimodal majeur en plein cœur historique de la ville d'Istanbul. Ce projet sera également porteur d'impacts en termes d'accessibilité des transports, de promotion de la mobilité sobre en carbone et d'amélioration de la productivité urbaine tout en permettant une mise en valeur du patrimoine historique de la ville. Enfin, la coopération entre Istanbul et Paris permettra de mettre en valeur le savoir-faire français en matière de développement urbain durable.

*L'AFD (Agence Française de Développement) 21/01/2013*

### Questions

1. Pour quelles raisons la municipalité veut mettre en place de nouvelles infrastructures de communications ?
2. Citez ces infrastructures de communications.
3. Quelles solutions apporteront ces infrastructures ?
4. Quelles seront les impacts sur l'environnement ?

## EXPLICATION D'UN DOCUMENT

### Une politique extérieure basée sur la neutralité

La République de Djibouti est gravement préoccupée par la persistance de conflits dans la Corne de l'Afrique et les risques d'extension qu'ils présentent. Entretien avec l'ensemble des nations de la région des liens étroits de solidarité et conscient du droit légitime de leur peuple à une paix durable, la République de Djibouti exhorte ses voisins éthiopiens et somaliens à conclure une trêve permettant la recherche d'un règlement général et négocié des différends qui les opposent. Fidèle à sa politique de neutralité internationale, qu'il met au service du développement de la région, le gouvernement de Djibouti se déclare disposé à faciliter le succès des conversations nécessaires à ce règlement, qui semble devoir être favorisé par des conventions de développement régional. De telles conventions pourraient prévoir et organiser :

1. L'aménagement du parcours de nomadisation et de points d'eau.
2. La liberté de circulation et de transit des biens et des personnes dans l'Ogaden.
3. l'établissement d'infrastructures économique communes. Souhaitant rencontrer l'espérance des peuples et le soutien de l'opinion internationale, la république de Djibouti exprime sa reconnaissance à M. le Secrétaire général de l'Organisation des Nations unies, à M. le Président de l'Organisation de l'Unité Africaine et à M. le Président de la Communauté européenne, pour les efforts qu'ils pourront continuer de déployer en vue du rétablissement de la paix dans cette région qui souffre encore de la faim et de la soif. Elle prie instamment les grandes puissances de soutenir ces efforts et d'éviter ainsi que la Corne de l'Afrique et l'Océan Indien ne deviennent le lieu de leur confrontation.»

*La Nation Djibouti, le 4 septembre 1980*

### QUESTIONS :

1. Présenter le document.
2. Quelle politique adopte Djibouti face au conflit régional évoqué par ce document ?
3. Quels sont les acteurs qui sont impliqués dans le règlement du conflit régional ?
4. A l'aide de vos connaissances et des informations tirées du document, dites en quoi cette situation géopolitique défavorise Djibouti ?

## L'AFRIQUE DANS LA MONDIALISATION

A lire les statistiques officielles, l'Afrique pèse de moins en moins dans la mondialisation : elle ne capte que 2 % des investissements internationaux, ne représente que 2 % du commerce mondial contre 10 % dans les années 1970. Pourtant l'Afrique est ouverte sur l'économie mondiale. Les ressources pétrolières et minières que recèle son vieux socle géologique en font un continent convoité, dont les activités de prospection sont encore loin d'avoir révélé tous les trésors. Mais les grandes entreprises internationales qui exploitent ces ressources contribuent peu au développement. Elles alimentent une « économie d'enclave », qui enrichit les Etats mais ne bénéficient pas à la population. Certains s'inquiètent même que l'Afrique ne soit en train de brader son patrimoine naturel sans anticiper l'inévitable déclin des ressources : au Gabon, au Cameroun, l'ère du pétrole s'achève sans que le pays ne soit développé dans l'intervalle.

La crise des Etats dans les années 1990 explique en effet que l'Afrique soit devenue le domaine sauvage de la mondialisation. Faux médicaments, déchets toxiques, drogues, armes, diamants, mais aussi contrebandes de cigarettes, de voitures.... Tous les trafics illicites ont été rendus possibles par l'affaiblissement, voire la disparition du contrôle des territoires, les situations de guerre civile et de criminalisation des économies.

Mais depuis le XXI<sup>e</sup> siècle, cette situation est en train de changer. Peu à peu la mondialisation en Afrique s'exerce dans un cadre plus régulé. De nouveau l'Afrique est devenue un enjeu. Si son marché intérieur est limité par la pauvreté de sa population, les immenses besoins non satisfaits de ces 900 millions d'Africains offrent aux entreprises d'immenses opportunités. Toutes les grandes puissances du Nord, comme du Sud, l'ont compris.

*Source : Sylvie Brunel, « L'Afrique dans la mondialisation », La Documentation photographique n°8048, 2005.*

### QUESTIONS :

1. Quelle est la place de l'Afrique dans la mondialisation ?
2. Quelles sont les causes qui expliquent ce classement ?
3. Quels sont les atouts qui permettent à l'Afrique de s'intégrer dans cette mondialisation ?
4. Montrez que les évolutions du début du XXI<sup>e</sup> siècle donnent à l'Afrique des occasions pour mieux s'insérer dans la mondialisation ?

# MATHS-INFOS



Un ordinateur contenant l'ensemble des logiciels mathématiques nécessaires est à la disposition du candidat.

Deux fichiers Excel sont fournis et placés sur le bureau de l'ordinateur.

L'utilisation d'une calculatrice personnelle n'est pas autorisée.

Le candidat doit traiter les trois exercices.

Le candidat est invité à faire figurer sur la copie toute trace de recherche, même incomplète ou non fructueuse, qu'il aura développée.

Il est rappelé que la qualité de la rédaction, la clarté et la précision des raisonnements seront prises en compte dans l'appréciation des copies.

### Exercice 1 (7 points)

Dans un centre d'entraînement, le préparateur physiquedécide d'étudier la corrélation entre le nombre d'heures d'entraînement par semaine ( $x_i$ ) et le rythme cardiaque au repos (nombre de battements du cœur par minute ( $y_i$ )) des adhérents. Pour cela, il effectue des mesures sur dix adhérents choisis aléatoirement et regroupe les données récoltées dans le tableau ci-dessous.

	A	B	C	D	E	F	G	H	I	J	K	L
1												<b>Point G</b>
2	Nombre d'heures d'entraînement par semaine ( $x_i$ )	4,1	4,4	4,6	5,1	5,7	5,8	6,1	6,5	6,8	7,1	
3	Rythme cardiaque ( $y_i$ )	58	59	61	64	68	69	70	75	76	80	
4												
5		a =										
6	Equation de la droite de régression $y = ax + b$ .	b =										
7												

Fichier Excel : Exercice1

1. Peut-on considérer que le nombre d'heures d'entraînement par semaine et le rythme cardiaque sont-ils proportionnel ? Justifier.
2. a) Quelle formule doit-on saisir dans la cellule L2 pour calculer l'abscisse du point moyen G du nuage de points ( $x_i ; y_i$ ) ?
3. b) Quelle formule doit-on saisir dans la cellule L3 pour calculer l'ordonnée du point moyen G du nuage de points ( $x_i ; y_i$ ) ?  
c) En déduire les coordonnées du point moyen G.
4. a) Saisir dans la cellule C5 la formule =**PENTE(B3:K3;B2:K2)** et donner sur la copie la valeur affichée au dixième près.  
b) Saisir dans la cellule C6 la formule =**ORDONNEE.ORIGINE(B3:K3;B2:K2)** et donner sur la copie la valeur affichée au dixième près..  
c) En déduire l'équation de la droite ( $d$ ).

**Exercice 2 (7 points)**

Une personne est recrutée le 1<sup>er</sup> janvier 2018 par une entreprise. Son employeur lui propose le contrat suivant : « Salaire mensuel initial de 200 000 DJF et une augmentation de 5 % le 1<sup>er</sup> janvier de chaque année. »

On note  $u_n$  le salaire mensuel de cette personne en  $(2018 + n)$ . On a alors  $u_0 = 200\,000$ .

1. Quelle sera le montant du salaire mensuel de cet employé en 2019 ?

2. À l'aide du fichier Excel (**Exercice2.xlsx**) fourni, saisir la formule **=B3\*1,05** dans la cellule B4 puis tirer cette formule vers le bas pour calculer les salaires mensuels des années 2019 à 2035 ?

a. Quelle sera le montant du salaire de cet employé en mars 2023 ? Arrondir à l'entier.

b. En quelle année son salaire mensuel dépassera 350 000 DJF ?

3. a) Quelle formule doit-il saisir dans la cellule C3 puis tirer vers le bas pour calculer les salaires annuels ?

b) Déterminer le salaire annuel de cet employé en 2029. Arrondir à l'entier.

	A	B	C
1			
2	$n$	$u_n$	Salaire annuel
3	2018	200 000	2 400 000 DJF
4	2019	210 000	2 520 000 DJF
5	2020	220 500	2 646 000 DJF
6	2021	231 525	2 778 300 DJF
7	2022		
8	2023		
9	2024		
10	2025		
11	2026		
12	2027		
13	2028		
14	2029		
15	2030		
16	2031		
17	2032		
18	2033		
19	2034		
20	2035	458 404	5 500 844 DJF

**Exercice 3 : QCM 6 points**

Cet exercice est un questionnaire à choix multiple. Pour chaque question, trois réponses sont proposées, une seule est exacte. Le candidat portera sur la copie le numéro de la question suivi de la réponse choisie. **Aucune justification n'est demandée.**

Il est attribué 1,5 point si la réponse est exacte.

La figure ci-dessous est une représentation en perspective centrale d'un pavé droit. Cependant cette figure comporte une erreur car il y a un point mal placé.

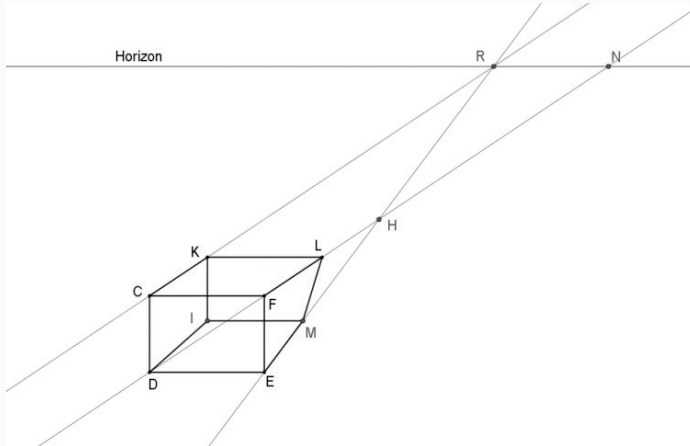

1. Le point mal placé est :
  - a) le point M
  - b) le point K
  - c) le point L
2. Le point de fuite est :
  - a) le point R
  - b) le point N
  - c) le point H
3. La face en vraie grandeur est :
  - a) la face CKID
  - b) la face CFED
  - c) la face DIME
4. Les droites (CK) et (DI) sont :
  - a) parallèles
  - b) non parallèles
  - c) perpendiculaires



Un ordinateur contenant l'ensemble des logiciels mathématiques nécessaires est à la disposition du candidat.

Deux fichiers Excel sont fournis et placés sur le bureau de l'ordinateur.

L'utilisation d'une calculatrice personnelle n'est pas autorisée.

Le candidat doit traiter les trois exercices.

Le candidat est invité à faire figurer sur la copie toute trace de recherche, même incomplète ou non fructueuse, qu'il aura développée.

Il est rappelé que la qualité de la rédaction, la clarté et la précision des raisonnements seront prises en compte dans l'appréciation des copies.

**Items 1 et 2 : (4 points)**

1. Reproduire et compléter l'arbre de probabilité ci-contre.
2. Déterminer la probabilité  $p(B|H)$ .
3. Calculer  $p(B)$ .
4. Déterminer la probabilité  $p_B(H)$ .

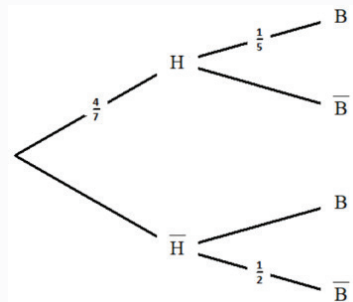

**Items 3 et 4 : (4 points) Vrai ou Faux**

Pour chaque affirmation, répondre sans justification par vrai ou faux.

1. Le prix d'un article augmente de 200%. Son prix a donc doublé.
2. Avec une réduction de 50%, le prix d'un article baisse de moitié.
3. Augmenter un prix de 15% revient à le multiplier par 0,15.
4. Le prix d'un article ne change pas si son prix augmente de 25 % puis baisse de 20 %.

**Items 5 et 6 : (2 points)**

La série chronologique ci-dessous donne le nombre d'abonnés ADSL sur la période allant de 2007 à 2013.

	A	B	C	D	E	F	G	H	I
1	Années	2007	2008	2009	2010	2011	2012	2013	
2	Rang de l'année ( $x_i$ )	1	2	3	4	5	6	7	
3	Nombre d'abonnés ADSL ( $y_i$ )	3 680	2 451	5 285	8 058	11 302	14 907	17 705	

1. Quelle formule faut-il saisir dans la cellule I2 pour calculer l'abscisse du point moyen ?
2. On estime que le nombre d'abonnés va augmenter de 20 % par an à partir de 2013. Déterminer le nombre d'abonnés ADSL prévisible en 2014.

### Items 7 et 8 (4 points) :

On considère l'algorithme ci-contre.

1. Quelle valeur sera affichée par cet algorithme si on saisie 6 comme valeur de A ?
2. Traduire cet algorithme en langage naturel.

```
?→A↵
A²→B↵
If B≥45↵
Then 100→A↵
Else 21→A↵
IfEnd↵
A↵
```

### Items 9 et 10 : (4 point) Vrai ou Faux

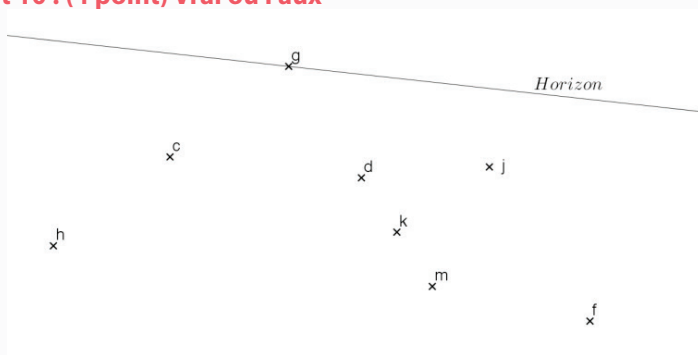

La figure ci-dessus est une représentation en perspective à un point de fuite. Les points c, d, f, g, h, j, k et m sont les images respectives des points C, D, F, G, H, J, K et M.

Le point g est le point de fuite.

Pour chaque affirmation, répondre sans justification par vrai ou faux.

1. Les droites (HC) et (DM) sont parallèles.
2. Les droites (JF) et (DM) sont parallèles.
3. Le point K est le milieu du segment [DM]
4. HMDC est un parallélogramme.

ARABE

# CORRIGÉ

# PHILOSOPHIE

# ANGLAIS

## I. TRUE OR FALSE

FALSE: 'women have made extraordinary success in education. They have overtaken men in high school and college completion in the last few decades.'

TRUE: 'young men are more likely than women to prioritize work over college.'

FALSE: 'Boys were much more likely than girls to expect to make their living as athletes or work in other sports jobs or as musicians.'

FALSE: 'They want better jobs than their fathers have.'

## II. ANSWER THE FOLLOWING QUESTIONS.

1. the text is argumentative
2. a- Men are lagging behind women in terms of education or;  
b- Men are under-educated compared to women or;  
c- There is an educational deficit of men  
d- Comparison between men and women in terms of education

*Accept any answer that carries similar meaning as the ones above.*

3. Men earnings' would be higher and more of them would be employed.
4. any two of the following examples :  
a- strong attachment to school  
b- a feeling of closeness to teachers ,  
c- more interest in high academic achievement  
d- love of music and art studies .
5. Women are more likely to work in managerial, professional or higher technical jobs.
6. The first reason is young men have poorer grades in middle and high school and secondly they prefer working than going to college.

*Accept any answer that carries similar meaning as the ones above.*

## III. FIND IN THE TEXT WORDS THAT MEAN AS THE FOLLOWING. ( 2 pts )

11-Same as ( paragraph 4 )

12-Enroll ( paragraph 5 )

13-Grades ( paragraph 6 )

14-Rejection ( paragraph 9 )

15-It decreases the overall competitiveness of the US workforce and its economic growth. It also diminishes the ability of the workforce to get jobs or create a new one of their own.

*Accept any answer that carries similar meaning as the ones above.*

16-No, young boys expect to get successful careers, however, they are not working hard enough to realize their expectations.

*Accept any answer that carries similar meaning as the ones above.*

### III. Linguistic

1. b) reading
2. c) adopt
3. a) observe
4. c) relatively
5. b) pleasant
6. a) whoS
7. c) consequence
8. b) even

### A. WRITING (18 pts for L)

#### Assessment criteria for L (each writing must be marked out of 9 points)

9. Very meaningful content, well-written paragraphs with topic sentence, supporting ideas, conclusion or transition to next sentence, correct grammar
7. Meaningful paragraph(s), good paragraph form with clear topic, some supporting ideas, and some transitions, and only a few grammar errors
5. Somewhat meaningful content, paragraph form, at least one supporting idea, more than a few grammar errors
3. Content not very related to topic, sentence level, not paragraph form, many grammar errors
1. Content not related to topic, incomplete sentences, not understandable, many grammar errors

**I. COMPREHENSION (12 points)****Circle the right answer (3 points).**

1. a website
2. a young Syrian basketball player
3. Friday

**Are the following sentences true or false? Justify your answers by quoting from the text. ( 5 points )**

4. False : "My mum kept asking me to play basketball"
5. False : "the Serbian coach"
6. True : "my team was half-Muslim and half-Christian"
7. True : "(There really are no words to describe my life before the crisis started in Syria.) It was heaven on earth"
8. False : (We were given the week off for Christmas and New Year) , so I and the other players from Aleppo flew home)

**Answer the following questions (4 points)**

9. He said that he had always hoped to join a well-known team in Aleppo, but he realized then that such a team would not give a chance to a new player like him. So, he decided to join a less famous team where he thought he could play and perform. ACCEPT SIMILAR ANSWERS
10. He felt honored and proud (because not everyone can get the chance to be invited to the National Team Camp.) ACCEPT SIMILAR ANSWERS
11. Because the airport was under attack.
12. The relationship between the players in the team, whether they were muslim or Christian was so strong that they did not give importance to the possible differences that might arise with the different religions, thoughts and traditions of the players. They felt they were more than just team mates. They felt they were like a family. ACCEPT SIMILAR ANSWERS

## II. WRITE (8 points)

### Assessment criteria for writing

- » Very meaningful content, well-written paragraphs with topic sentence, supporting ideas, conclusion or transition to next sentence, correct grammar
- » Meaningful paragraph(s), good paragraph form with clear topic, some supporting ideas, and some transitions, and only a few grammar errors
- » Somewhat meaningful content, paragraph form, at least one supporting idea, more than a few grammar errors
- » Content not very related to topic, sentence level, not paragraph form, many grammar errors
- » Content not related to topic, incomplete sentences, not understandable, many grammar errors

# FRANÇAIS

**Question d'analyse 4 points:**

Expression de soi à travers les souvenirs racontés mais dans deux genres différents :

**Document A** : récit de l'enfance de l'auteur en Algérie raconté à la 3e personne; roman autobiographique.

**Document B** : souvenirs d'enfance racontés dans une autobiographie.

Il est question de souvenirs d'enfance, d'image d'enseignants ayant marqué les deux auteurs, de sentiments éprouvés.

Panaït ISTRATI :

La gratitude : le narrateur se sent redevable envers son maître

La fierté d'avoir eu cet enseignant

Reconnaissance envers son enseignant de lui avoir appris la lecture

Déception par rapport au mauvais enseignant : désertion de la classe

Dégoût envers l'école : torture infligée aux enfants

La haine : passivité des élèves qui les conduit au redoublement

Camus :

Admiration : hyperbole du bon enseignant « triomphait même des mouches »

Amour pour l'école inculqué par l'enseignant

La fierté d'avoir eu cet enseignant

**Synthèse 6 points:** On attend du candidat un développement sous forme de plan détaillé.

Eléments de réponse : plan possible

L'image du bon enseignant :

Proche des élèves et très paternel

Donne le goût d'apprendre

Il aime son métier

Une pédagogie différente (rendre amusant les cours ou faire subir des violences physiques)

Des conséquences différentes (causes de l'échec ou de la réussite des élèves)

Des enseignants inoubliables (les mauvais enseignants désignés par des périphrases et les bons restent gravés avec leur nom dans la mémoire)

**Sentiments éprouvés : cf. ci-dessus.**

**Dissertation 10 points :**

On attend du candidat une réponse structurée sous la forme d'une introduction, d'un développement en plusieurs parties et d'une conclusion

Eléments de réponse :

Apprentissage de l'amour (physique émotionnel et charnel)

Initiation à la vie (précepteur, découverte de la culture qui forge la personnalité du héros)

Initiation à son futur à son futur métier (prêtre)

Passage du monde de l'enfance au monde adulte

**Plan du développement de la synthèse de documents :**

Le caractère divin de la guerre

La guerre est divine car engagée par et pour Dieu

La guerre échappe aux lois du monde

La position des différents auteurs

Texte A : La guerre est une folie des hommes

Texte B : La guerre divine malgré ses aspects négatifs

**Questions de compréhension/analyse :**

**Question 1 :**

Une relation d'amour

Une relation active/passif

Une relation conflictuelle

**Question 2 :**

La vie de Fama avant l'indépendance (pouvoir, richesse, opulence et faste)

La vie de Fama après l'indépendance (déchéance, pauvreté, vie aux dépends des autres)

# HISTOIRE - GÉOGRAPHIE

## Histoire.

### Sujet 1

**La République de Djiboutide 1977 à 1990** : défis politiques et économiques

**BAREME** : (10 points)

**Introduction (3 points)**

**Développement (5 points)**

**Conclusion (2)**

**NB** : La qualité de l'expression et la présentation de la copie doivent être valorisées

### Introduction

Dès l'accession à l'indépendance 1977, le nouvel État doit faire face à plusieurs défis : redéfinir ses relations avec l'ancienne puissance coloniale, construire une nation et créer les conditions d'une unité nationale dans un pays multiethnique, bâtir des institutions viables et engager les chantiers du développement économique.

Vers la fin des années 1980, des difficultés économiques génèrent des contestations socio- politiques qui mettent à mal la cohésion nationale.

Quels sont les défis politiques et économiques de la jeune nation au lendemain de l'indépendance ?

Développement : Plan détaillé

Voici quelques indications des éléments de réponses

### I. Défis politiques

Création de nouvelles institutions : Une assemblée nationale, élaboration puis adoption de deux lois constitutionnelles,

L'instauration d'un parti unique : le RPP, (le rassemblement populaire pour le progrès) fut fondé le 4 mars 1979 et devient le seul parti autorisé

Les accords bilatéraux avec la France structurent les nouvelles relations économiques, politiques et culturelles. Les accords de défense ont pour objectif d'assurer l'intégrité du territoire djiboutien face aux potentielles menaces extérieures.

Djibouti, entre les ambitions pan-somalistes de Mogadisho et le régime marxiste de l'Éthiopie, se bat pour la consolidation de son indépendance nouvellement obtenue

le conflit entre les deux états voisins au lendemain de l'indépendance de Djibouti démontre les risques à la fois politiques et économiques que peut encourir la jeune nation.

## II. Défis économiques

- » Djibouti a hérité de l'ancienne puissance coloniale une économie basée essentiellement sur les services (port, chemin de fer, aéroport etc...). L'agriculture est presque inexistante et l'industrie est limitée.
- » Le conflit de l'Ogaden entre la Somalie et l'Éthiopie a des répercussions directes sur les activités portuaires et ferroviaires
- » le gouvernement lance des projets agricoles (PK 20) et industrielles pour réduire la dépendance du pays vis à vis de l'extérieur
- » Dans les années 80, l'État investit dans une usine d'eau minérale à Tadjourah, une laiterie à Djibouti, une minoterie ...
- » Le pays s'équipe en infrastructure routière et hôtelière (route de l'unité qui relie Tadjourah/Djibouti ; hôtel Sheraton)
- » L'augmentation du coût de l'énergie à la suite du choc pétrolier de 1979 accentue la détérioration de l'économie ; le chômage s'accroît et les services publics se dégradent
- » Dans les années 80, la crise économique s'intensifie et un plan de redressement devient indispensable.

## CONCLUSION

Fraîchement indépendante, la République de Djibouti se dote des insignes de la souveraineté.

Au niveau politique, le jeune État maintient ses relations avec la France, ex-métropole avec la signature des accords dans les domaines militaires, financiers et culturels.

Au niveau institutionnel, les lois constitutionnelles n°1 et 2 instituent un pouvoir exécutif fort et une Assemblée nationale. La création d'un parti unique (le RPP) en 1979, doit être le ferment de l'unité politique de la nation à construire.

Malgré l'aide extérieure de la France et de certains pays de la ligue arabe, la situation économique se dégrade à la fin des années 1980. Le conflit somalo-éthiopien (1977-1978), le choc pétrolier de 1979 et la baisse du dollar en 1984 accentuent le ralentissement économique et la hausse du chômage. Ce contexte constitue une source d'inquiétude et pose la question de la stabilité et la paix dans le pays dans la décennie qui s'annonce.

## Sujet 2.

### Corrigé sujet 2 : La vie politique française de 1958 à nos jours

**BAREME :** (10 points)

**Introduction** (3 points)

**Développement** (5 points)

**Conclusion** (2)

**NB : La qualité de l'expression et de la présentation de la copie doivent être valorisées**

#### Introduction

Depuis 1958, les institutions de la Vème République se sont enracinées. Cette durée contraste avec la brièveté de l'IVème République. La Constitution a survécu au départ du général De Gaulle et s'est adaptée aux évolutions de la vie politique et de la société française, non sans traverser de multiples crises. Comment la constitution de 1958 a-t-elle mis fin à l'instabilité gouvernementale antérieure et comment a-t-elle résisté à l'évolution politique de la France pendant un demi-siècle ?

On étudiera successivement la mise en place des institutions, leur évolution dans les années 1960, leur consolidation à l'épreuve des alternances et des périodes de « cohabitation ».

La mise en place des institutions

#### A. Le contexte historique

Le retour au pouvoir du général de Gaulle (crise de mai 1958)

Les circonstances dans lesquelles naissent les nouvelles institutions (guerre d'Algérie, fin de la décolonisation)

#### B. La constitution de 1958

La rédaction de la constitution de 1958.

L'appui massif des français au référendum de 1958.

La mise en place rapide des institutions.

#### C. Le régime à l'épreuve de la guerre d'Algérie

Le putsch des généraux (avril 1961)

De la guerre à la paix ; la fin de la guerre

Transition : Le pouvoir exécutif est apparu solide face aux crises de la guerre d'Algérie. Mais les institutions ne prennent leur véritable forme qu'au cours de l'année 1962.

Des institutions enracinées (1962-1969)

### **A. La bataille politique de l'autonomie 1962**

- L'élection du président de la république au suffrage universel approuvée par le référendum de 1962.

D'une certaine façon, c'est une refondation de la Vème république : désormais, le chef de l'État sera élu au suffrage universel.

### **B- L'enracinement (1962-1969)**

La première élection présidentielle au suffrage universel de la Vème République (décembre 1965).

La crise surmontée de mai 1968

### **C- Le régime survit au départ de son fondateur (1969)**

Le référendum raté du 27 avril 1969

Le départ du général De Gaulle

De Gaulle remplacé par un gaulliste, Pompidou

## **III. Des institutions consolidées (de 1969 à nos jours) ?**

### **A. L'alternance**

-Les institutions, jusqu'en 1969, n'ont jamais été confrontées à l'alternance politique, ni au cas d'une majorité parlementaire opposée au président.

-Déjà, en 1974, un glissement s'opère au sein de la majorité : avec l'élection de Giscard d'Estaing, la présidence de la République échappe aux gaullistes.

En 1981, vingt-trois ans après la fondation du régime, survient une alternance politique, avec la victoire de Mitterrand.

### **B. La cohabitation**

-Reste le cas de figure inédit d'un président confronté à une majorité parlementaire hostile. C'est chose faite en 1986 puis en 1993 avec un président de gauche, Mitterrand ; et une Assemblée de droite.

-C'est à nouveau le cas en 1997 avec un président de droite, Chirac, et une Assemblée de gauche. Ces situations nouvelles ne débouchent pas sur une crise politique aiguë.

- Mais le contexte économique et social a changé. Les institutions fonctionnent désormais dans un contexte de crise économique.

### **C. Les institutions à l'épreuve de la crise**

Les conséquences politiques de la crise économique :

-montée des votes protestataires ;

-diminution des voix se portant sur les partis de gouvernement ;

-baisse rapide de la popularité des gouvernements qui se succèdent ;

-difficulté d'agir dans la durée. Si les institutions tiennent bon, les alternances se succèdent rapidement : huit changements d'équipes gouvernementales en une douzaine d'années, de 1986 à 2017.

Ces alternances successives gênent la mise en place de politiques économiques de lutte contre le chômage, qui doivent pouvoir compter sur la durée avant de démontrer leur efficacité éventuelle.

### Conclusion

Les institutions de la Vème république se traduisent par une présidentialisation du régime au détriment progressivement du rôle du Premier ministre, du gouvernement et du Parlement. La désaffection récente des Français pour la politique et la crise actuelle de la représentation politique ont conduit à d'importantes réformes constitutionnelles. Va-t-on vers un régime présidentiel et une VIème République ?

### Corrigé, sujet 1 géographie

Barème au moment de l'harmonisation de la correction

Quels sont les facteurs qui ont favorisé le décollage économique turc ?

Ouverture vers le monde et fin de l'économie interventionniste de Moustafa Kemal  
Libéralisation accrue de l'économie

### Quels sont les éléments qui montrent que la Turquie est une puissance émergente ? (documents 1, 3)

On y voit dans le document 1, les attributs d'une capitale d'un pays moderne : un centre d'affaire (CBD) avec des buildings modernes, centre financier et sièges des grands groupes turcs et internationaux, des infrastructures de transports de qualité, notamment une gare routière (à droite de l'image) et des axes de circulations automobiles à plusieurs voies. La Turquie enregistre depuis une décennie une croissance économique de plus de 4 % (9% en 2010, 8,5 % en 2011) alors que les grandes puissances économiques de l'union européenne (Allemagne, Royaume-Uni et France) ont du mal à atteindre les 2 % de croissance. 17è puissance économique mondiale (2014), 15ème actuellement, une dette publique faible (33 %), une position géostratégique (un pont entre l'Europe et le Moyen Orient) et une population de 75 millions d'habitants font de la Turquie une puissance émergente aux potentialités importantes.

3- D'après le document 2, quelles sont les ambitions citées par l'auteur ?

La Turquie a au niveau économique l'ambition de figurer parmi les dix premières puissances mondiales en moins d'une décennie. Ses objectifs sont à la hauteur de ses ambitions : atteindre un PIB de 2000 milliards de dollars, le lancement d'une politique de grands travaux telle que l'extension de son réseau de chemin de fer, la construction de centrales nucléaires, la construction du plus grand aéroport du monde ou encore le percement d'un tunnel sous le Bosphore. La Turquie espère aussi se positionner comme une puissance régionale et un acteur clé tant au niveau politique qu'économique sur le continent africain et dans le monde arabo-musulman.

**4 - Montrez les limites de cette puissance émergente ? (Documents 2 et 3)**

Certaines limites peuvent freiner l'expansion économique de la Turquie. C'est le cas du déficit chronique de la balance commerciale ou encore le taux d'épargne de la population turque qui est très insuffisante pour financer l'économie ce qui entraîne la dépendance vis-à-vis des capitaux étrangers. Les investissements directs à l'étranger sont encore insuffisants même si ça a tendance à changer ces dernières années notamment au Moyen-Orient, en Europe et en Afrique. Le taux de chômage (11 %) traduit aussi les difficultés économiques du pays où la croissance est en baisse ces deux dernières années. Enfin, bien que 17<sup>e</sup> puissance économique mondiale (2015), la Turquie est au 92<sup>e</sup> rang mondial en ce qui concerne l'IDH traduisant les lacunes en ce qui concerne l'investissement dans l'éducation, la recherche et la lutte contre les inégalités. Les disparités entre les catégories sociales, les sexes et les régions sont également à corriger (doc2).

**5- Vers quels nouveaux partenaires la Turquie se tourne-t-elle aujourd'hui ? Pourquoi ? (Document 2)**

La Turquie réoriente sa politique vers le Moyen-Orient, l'espace turcophone de l'Asie centrale ou encore l'Afrique. Ce qui est vue par les occidentaux comme un nouvel ottomanisme. L'émergence économique permet à la Turquie d'adopter une politique internationale plus ambitieuse. Ses relations avec ses alliés occidentaux notamment les États-Unis et l'Union européenne ne sont plus les mêmes. Si par le passé la Turquie était prête à tous les efforts pour adhérer à l'UE, aujourd'hui, elle n'est plus une priorité à cause du report persistant de son intégration à cet espace. La Turquie puissance régionale à part entière est désireuse de se positionner comme un acteur politique sur la scène internationale. Ainsi, le Parlement Turc a refusé l'utilisation des bases militaires de l'armée turque à l'armée américaine pour attaquer l'Irak en 2003.



Cette caricature illustre trois poissons détaillés différemment montrant les inégalités socio-économiques au Brésil. Ce classement des poissons est proportionnel par rapport aux différentes classes sociales représentées. **2points**

Cette caricature critique la mesure du gouvernement brésilien qui consiste à réduire les impôts pour limiter les inégalités de richesse. Cette mesure a produit le contraire. Elle profite aux plus riches. **3points**

C'est à la classe sociale pauvre que les réductions d'impôt ne bénéficient pas. L'impôt a un rôle régulateur dans la redistribution des richesses à l'ensemble des citoyens. Sa réduction de manière permanente renforce la disparité entre les différentes catégories sociales et profite aux nantis. **2points**

Les mesures prises par le gouvernement pour réduire les inégalités socio-spatiales sont :

Lutte contre la corruption

Construction des logements sociaux

Création d'emploi

Allocation sociale aux plus démunis **3points**

# MATHS - INFOS

Réponse	Barèmes	Compétences	Consignes de correction
<p>Items 1 et 2 : (4 points)</p> <p>1. voir l'arbre</p> <p>2.</p> $p(B \cap H) = \frac{1}{5} \times \frac{4}{7} = \frac{4}{35}.$ <p>3.</p> $p(B) = \frac{4}{35} + \frac{3}{14} = \frac{23}{70}.$ <p>4.</p> $p_B(H) = \frac{8}{23}.$	<p>1</p> <p>1</p> <p>1</p> <p>1</p>		
<p>Items 3 et 4 : (4 points) Vrai ou Faux</p> <p>1. Faux</p> <p>2. Vrai</p> <p>3. Faux</p> <p>4. Vrai</p>	<p>1</p> <p>1</p> <p>1</p> <p>1</p>		
<p>Items 5 et 6 : (2 points)</p> <p>1. = moyenne(B2:H2) ou = somme(B2:H2)/7</p> <p>2. Le nombre d'abonnés ADSL prévisible en 2014 est 21246.</p>	<p>1</p> <p>1</p>		



Réponse	Barème	Compétences	Consignes de correction
<b>Exercice 1 (7 points)</b>			
1. Le nombre d'heures d'entraînement par semaine et le rythme cardiaque ne sont pas proportionnel.	0,5		
<b>Justification :</b>	0,5		
2.a)=MOYENNE(B2:K2) ou =SOMME(B2:K2)/10	1		
b) =MOYENNE(B3:K3) ou =SOMME(B3:K3)/10	1	Modéliser	
c) G (5,62 ; 68)	1	Représenter	
3. a)≈ 7,2	1		
b)≈ 27,7	1		
c)y = 7,2 x + 27,2			Ne pas pénaliser les erreurs d'arrondi.

	A	B	C	D	E	F	G	H	I	J	K	L
1												
2	Nombre d'heures d'entraînement par semaine ( $x_i$ )	4,1	4,4	4,6	5,1	5,7	5,8	6,1	6,5	6,8	7,1	<b>Point G</b>
3	Rythme cardiaque ( $y_i$ )	58	59	61	64	68	69	70	75	76	80	<b>68</b>
4												
5	Equation de la droite de régression $y = ax + b$ .	a =	<b>7,1795</b>									
6		b =	<b>27,651</b>									

Réponse	Barème	Compétences	Consignes de correction																																																																																				
<p>Exercice 2(7 points)</p> <p>1.Le montant du salaire de cet employé en 2019 est 210 000 DJF</p> <p>2a)Le montant du salaire de cet employé en mars 2023 est de 255 256 DJF.</p> <p>b)Son salaire mensuel dépassera 350 000 DJF en 2030.</p> <p>3. a)=12*B3</p> <p>b)Le salaire annuel de cet employé en 2029 est de 4 104 814 DJF.</p>	<p>1</p> <p>2</p> <p>1</p> <p>2</p> <p>1</p>	<p>Modéliser</p> <p>Raisonner</p>	<table border="1"> <thead> <tr> <th></th> <th>A</th> <th>B</th> <th>C</th> </tr> </thead> <tbody> <tr> <td>1</td> <td></td> <td></td> <td></td> </tr> <tr> <td>2</td> <td><math>n</math></td> <td><math>u_n</math></td> <td>Salaire annuel</td> </tr> <tr> <td>3</td> <td>2018</td> <td>200 000</td> <td>2 400 000 DJF</td> </tr> <tr> <td>4</td> <td>2019</td> <td>210 000</td> <td>2 520 000 DJF</td> </tr> <tr> <td>5</td> <td>2020</td> <td>220 500</td> <td>2 646 000 DJF</td> </tr> <tr> <td>6</td> <td>2021</td> <td>231 525</td> <td>2 778 300 DJF</td> </tr> <tr> <td>7</td> <td>2022</td> <td>243 101</td> <td>2 917 215 DJF</td> </tr> <tr> <td>8</td> <td>2023</td> <td>255 256</td> <td>3 063 076 DJF</td> </tr> <tr> <td>9</td> <td>2024</td> <td>268 019</td> <td>3 216 230 DJF</td> </tr> <tr> <td>10</td> <td>2025</td> <td>281 420</td> <td>3 377 041 DJF</td> </tr> <tr> <td>11</td> <td>2026</td> <td>295 491</td> <td>3 545 893 DJF</td> </tr> <tr> <td>12</td> <td>2027</td> <td>310 266</td> <td>3 723 188 DJF</td> </tr> <tr> <td>13</td> <td>2028</td> <td>325 779</td> <td>3 909 347 DJF</td> </tr> <tr> <td>14</td> <td>2029</td> <td>342 068</td> <td>4 104 814 DJF</td> </tr> <tr> <td>15</td> <td>2030</td> <td>359 171</td> <td>4 310 055 DJF</td> </tr> <tr> <td>16</td> <td>2031</td> <td>377 130</td> <td>4 525 558 DJF</td> </tr> <tr> <td>17</td> <td>2032</td> <td>395 986</td> <td>4 751 836 DJF</td> </tr> <tr> <td>18</td> <td>2033</td> <td>415 786</td> <td>4 989 428 DJF</td> </tr> <tr> <td>19</td> <td>2034</td> <td>436 575</td> <td>5 238 899 DJF</td> </tr> <tr> <td>20</td> <td>2035</td> <td>458 404</td> <td>5 500 844 DJF</td> </tr> </tbody> </table>		A	B	C	1				2	$n$	$u_n$	Salaire annuel	3	2018	200 000	2 400 000 DJF	4	2019	210 000	2 520 000 DJF	5	2020	220 500	2 646 000 DJF	6	2021	231 525	2 778 300 DJF	7	2022	243 101	2 917 215 DJF	8	2023	255 256	3 063 076 DJF	9	2024	268 019	3 216 230 DJF	10	2025	281 420	3 377 041 DJF	11	2026	295 491	3 545 893 DJF	12	2027	310 266	3 723 188 DJF	13	2028	325 779	3 909 347 DJF	14	2029	342 068	4 104 814 DJF	15	2030	359 171	4 310 055 DJF	16	2031	377 130	4 525 558 DJF	17	2032	395 986	4 751 836 DJF	18	2033	415 786	4 989 428 DJF	19	2034	436 575	5 238 899 DJF	20	2035	458 404	5 500 844 DJF
	A	B	C																																																																																				
1																																																																																							
2	$n$	$u_n$	Salaire annuel																																																																																				
3	2018	200 000	2 400 000 DJF																																																																																				
4	2019	210 000	2 520 000 DJF																																																																																				
5	2020	220 500	2 646 000 DJF																																																																																				
6	2021	231 525	2 778 300 DJF																																																																																				
7	2022	243 101	2 917 215 DJF																																																																																				
8	2023	255 256	3 063 076 DJF																																																																																				
9	2024	268 019	3 216 230 DJF																																																																																				
10	2025	281 420	3 377 041 DJF																																																																																				
11	2026	295 491	3 545 893 DJF																																																																																				
12	2027	310 266	3 723 188 DJF																																																																																				
13	2028	325 779	3 909 347 DJF																																																																																				
14	2029	342 068	4 104 814 DJF																																																																																				
15	2030	359 171	4 310 055 DJF																																																																																				
16	2031	377 130	4 525 558 DJF																																																																																				
17	2032	395 986	4 751 836 DJF																																																																																				
18	2033	415 786	4 989 428 DJF																																																																																				
19	2034	436 575	5 238 899 DJF																																																																																				
20	2035	458 404	5 500 844 DJF																																																																																				
<p>Exercice 3(6 points)</p> <p>1. Le point mal placé est :Réponse c) le point L</p> <p>2. Le point de fuite est :Réponse a) le point R</p> <p>3. La face en vraie grandeur est :Réponseb) la face CFED</p> <p>4. Les droites (CK) et (DI) sont : Réponse a) parallèles</p>	<p>1,5</p> <p>1,5</p> <p>1,5</p> <p>1,5</p>	<p>Représenter</p>																																																																																					

# ARABE